

IND. CONF.				REVISIONI		VISTO
3	2	1	REV.	DATA	N.° NC	DESCRIZIONE
		A		08/02/2013		Emissione L.C.

DETTAGLIO FORATURA

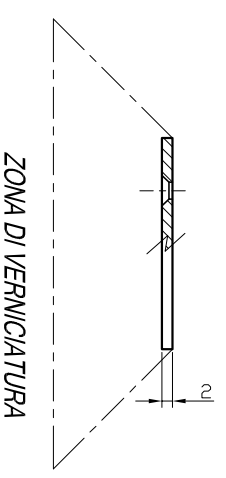
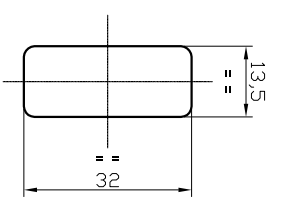
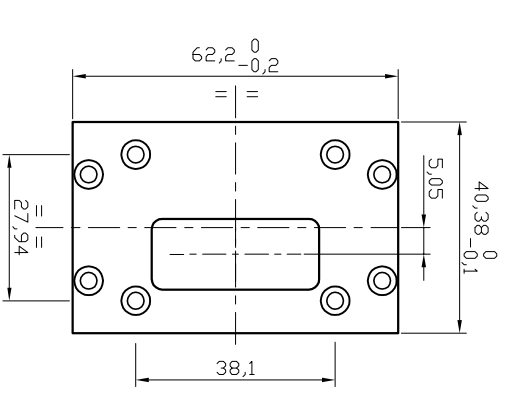

- NOTE:
- 1- CROMATIZZARE IL PANNELLO (IRIDITE)
 - 2- VERNICIARE LA PARTE ESTERNA DEL PEZZO, COME INDICATO DA _____, CON VERNICE POLIURETANICA GRIGIO LUCIDO RAL-7035

A TERMINI DI LEGGE CI RISERVIAMO LA PROPRIETA' DI QUESTO DISEGNO CON DIVIETO DI RIPRODURLO O DI RENDERLO COMUNQUE NOTO A TERZI SENZA LA NOSTRA AUTORIZZAZIONE

GEB-Enterprise
VISTO C.Q.
Data _____
Firma _____

ASS. SUPERIORE	USATO SU
MATERIALE	
ANTICORROSIONAL AC100 (6082)-SPES.S. 2 mm	
TRATTAMENTO	
CROMATIZZAZIONE GIALLA (IRIDITE)	

DISEGN.	CONTR.	APPR.

TITOLO	COD. IDENT.	N. DISEGNO	COD. MERC.	DATA
TAPPO PANNELLO Modulo 2 - 1 x VGA		071024-56A4		08/02/2013
FOGLIO	1 DI 1			

QUANTITA'	NUMERO IDENTIF.	DENOMINAZIONE	POS.	NOTE
0		Kit Fissaggio UNC 4-40 (Distrielec 126288)	7	Fissaggio DB9
0		Vite TC-M3X6	6	Fissaggio Scheda
0		Rondella M3 Teflon	5	Fissaggio Scheda
0		Rondella Crower M3	4	Fissaggio Distanziatore
0		Distanziatore M3X12ZF	3	Fissaggio Scheda
0		Vite Brunita TS-M3X5	2	Fissaggio Distanziatore
4		Vite Brunita TS-M3X5	1	Fissaggio Pannello

LISTA DELLE PARTI



GEB Enterprise S.r.l.
General Electronics Business

