

IND. CONF.				REVISIONI		VISTO
3	2	1	REV.	DATA	N. NC	DESCRIZIONE
			A.1	21/04/09		Unificazione pannelli ant. e post. 2mm
			B			Cambio NOTA dello spessore del materiale Modificato QUOTE
			C	04/11/2010		Aggiunta Serigrafia
			C.0.1	21/06/2011		Correttiva L.PE
						L.C.
						L.G.

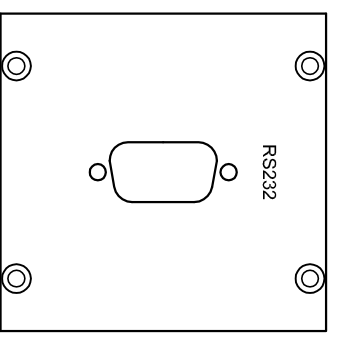
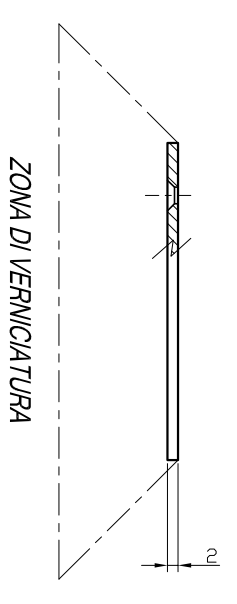
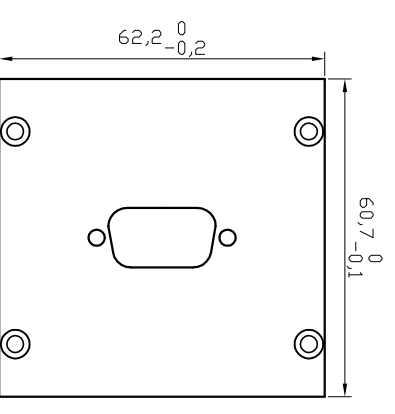

TAPPO PANNELLO MODULO 3 SERIGRAFATO

MASCHERA SERIGRAFIA

RS232

NOTE:
 1- CROMATIZZARE IL PANNELLO (IRIDITE)
 2- VERNICIARE LA PARTE ESTERNA DEL PEZZO, COME INDICATO DA _____, CON VERNICE POLIURETANICA GRIGIO LUCIDO RAL-7035

QUANTITA'	NUMERO IDENTIF.	DENOMINAZIONE	POS.	NOTE
1		Kit Fissaggio UNC 4-40 (Distriblec 120288)	7	Fissaggio DB9
0		Vite TC-M3X6	6	Fissaggio Scheda
0		Rondella M3 Teflon	5	Fissaggio Scheda
0		Rondella Crower M3	4	Fissaggio Distanziatore
0		Distanziatore M3X12ZF	3	Fissaggio Scheda
0		Vite Brunita TS-M3X5	2	Fissaggio Distanziatore
4		Vite Brunita TS-M3X5	1	Fissaggio Pannello

LISTA DELLE PARTI



**TAPPO PANNELLO
Modulo 3**

ASS. SUPERIORE	USATO SU	071024-53A1 TAPPO PANNELLO Modulo 3	ANTICORROSIONE ACI 100 (6082)SPRESS. 2 mm	TRATTAMENTO CROMATIZZAZIONE GIALLA (IRIDITE)
MATERIALE				
GENERAL TOLERANCES UNLESS OTHERWISE SPECIFIED				
FINISH				
DATE				
DESIGN				
CONTR.				
APPR.				
COD. IDENT.	N. DISEGNO	COD. IDENT.	COD. MERC.	FOGLIO
1:1	071024-53A2	1 DI 1		
FORMATO	SOFTWARE	AUTOCAD	DATA	
A2			21/06/2011	

A TERMINI DI LEGGE CI RISERVIAMO LA PROPRIETA' DI QUESTO DISEGNO CON DIVIETO DI RIPRODURLO O DI RENDERLO COMUNQUE NOTO A TERZI SENZA LA NOSTRA AUTORIZZAZIONE

