

IND. CONF.				REVISIONI		VI
3	2	1	REV.	DATA	N.° NC	DESCRIZIONE
			A,1	21/04/09		Unificazione pannelli ant. e post. 2mm
			B			Cambio NOTA dallo spessore del materiale Modificato QUOTE

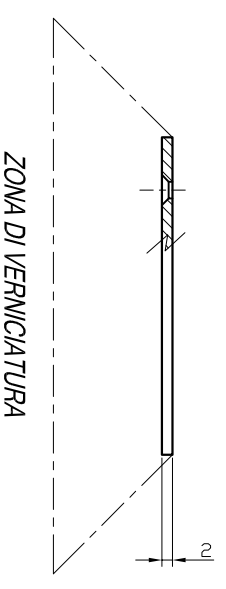
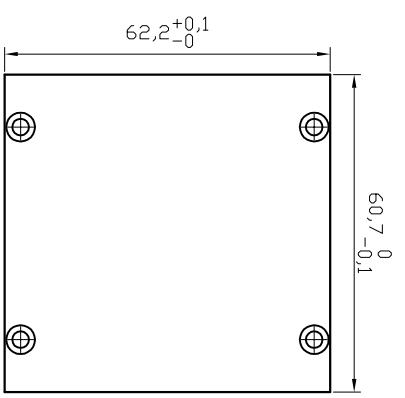

VERNICE GRIGIO LUCIDO- RAL 7035

A TERMINI DI LEGGE CI RISERVIAMO LA PROPRIETA' DI QUESTO DISEGNO CON DIVIETO DI RIPRODURLO O DI RENDERLO COMUNQUE NOTO A TERZI SENZA LA NOSTRA AUTORIZZAZIONE

G.E.B.-GROUP
data
VISTO C.Q.
firma

071024-00	ASS. SUPERIORE	USATO SU
MATERIALE		
ANTICORRODAL AC100 (6082)-SPRESS. 2 mm		
TRATTAMENTO CROMATIZZAZIONE GIALLA (RIDITE)		

IN QUANTITÀ DI 30 UNITÀ PER IL MONTAGGIO DELLA
PARTE SUPERIORE DEL PANNELLO. PER INFORMAZIONI
SULLA PROCEDURA DI MONTAGGIO CONSULTARE IL
MANUALE DI MONTAGGIO IN ALLEGATO.

IND. CONF.	QUANTITA'	FAM.1 NUMERO IDENTIF.	FLUSH SELF-CLINCHING FASTENER DENOMINAZIONE	POS. NOTE	PERI NOTE
3	2	1	LISTA DELLE PARTI		

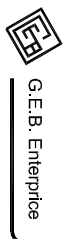

TAPPO PANNELLO
Modulo 3

DISEGN.	COD. IDENT.	N. DISEGNO	071024-53
CONTR.	SCALA	COD. MERC.	
APPR.	1:1		
FORMATO A3	SOFTWARE	AUTOCAD	DATA 28/03/2009
			FOGLIO 1 DI 1