

 <b>GEB Enterprise</b>		Email: info@geb-enterprise.com	
Via Rocca di Papa, 21 00179 Roma		Web: www.geb-enterprise.com	
Tel. 06-7827464 Fax. 06-7806894			
Progetto	Codice GEB	Revisione	Layer
CARSW3	071022	B	MT
Descrizione	PIANO DI MONTAGGIO TOP		
Formato Originale	A4	Scala	1:1
Data Ultima Modifica	16-05-2010 22:00		

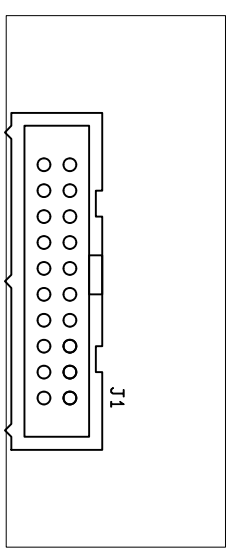

 <b>GEB Enterprise</b>		Email: info@geb-enterprise.com Web: www.geb-enterprise.com	
Via Rocca di Papa, 21 00179 Roma		Tel. 06-7827464 Fax. 06-7806894	
Progetto	Codice GEB	Revisione	Layer
CARSW3	071022	B	MB
Descrizione <b>PIANO DI MONTAGGIO BOTTONI</b>			
Formato Originale	A4	Scala	1:1
Data Ultima Modifica	16-05-2010 22:00		

Through Holes				
All Drills (unless specified) +00.00 / -00.00 (mm)				
Symbol	Diameter (mm)	Tolerance (mm)	Plated	Quantity
A	01.00	+00.15 / -00.00	Yes	20
B	01.10	+00.15 / -00.00	Yes	33
C	03.50	+00.05 / -00.00	No	2
D	00.10	+/- 00.00	No	1

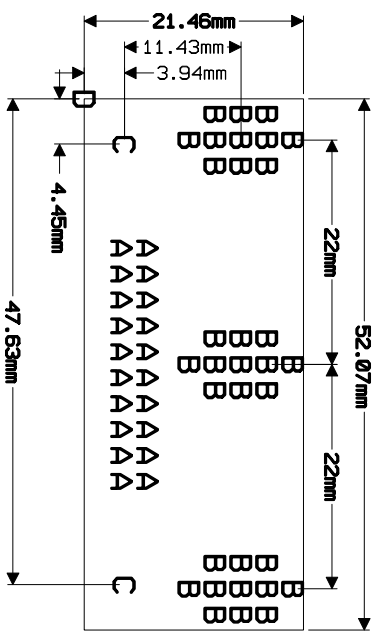

Disposizione dei Strati			
Materiale	FR4	Numero dei strati	2
Spessore Materiali (mm)	2.4+/-0.25		X
	2.0+/-0.20		X
Spessore del rame base	18	X	35
Solder	Verde	Serigrafia	Bianca
Trattamento	HAL	X	NIAU
Fornire 1 submoduli separati			
Raggi di curvatura (s.d.i.)			
			1,2mm
Toller. scontornatura (s.d.i.)			
			+/-0,15mm
Tutte le quote sono in mm (s.d.i.)			

Stato Documentazione			
Preliminare	Collaudata (FULL)		
In Sviluppo	Collaudata (DRC only)	X	
Da Collaudare	Altro (-----)		
Disegnato:	Luciano Gabbanì		
Controllo:	Luciano Gabbanì		
Approvato:	Giovanni Garbati		
Via Rocca di Papa, 21 00179 Roma		Email: info@geb-enterprise.com	
Tel. 06-7827464 Fax. 06-7806894		Web: www.gerb-enterprise.com	
Progetto	Codice GEB	Revisione	Lager
CARSW3	071022	B	PF
Descrizione	PIANO DI FORATURA		
Formato Originale	A4	Scala	1:1
Data Ultima Modifica	16-05-2010	22:00	